

# Vierrad-Elektrostapler 1,5 - 2,0 t

TOYOTA  
**TRAIKO<sup>48</sup>**



**TOYOTA**

MATERIAL HANDLING

stronger together

# Vierrad-Elektrostapler 1,5 - 2,0 t

Technische Daten					8FBMT15	8FBMT16	8FBMT18	8FBMT20
Kennzeichen	1.1	Hersteller			TOYOTA	TOYOTA	TOYOTA	TOYOTA
	1.2	Typ			8FBMT15	8FBMT16	8FBMT18	8FBMT20
	1.3	Antrieb			Elektro	Elektro	Elektro	Elektro
	1.4	Bedienung			Sitz	Sitz	Sitz	Sitz
	1.5	Tragfähigkeit/Last	Q	kg	1500	1600	1800	2000
	1.6	Lastschwerpunktabstand	c	mm	500	500	500	500
	1.8	Lastabstand	x	mm	348	348	355	355
	1.9	Radstand	y	mm	1314	1530	1530	1530
	Gewicht	2.1	Eigengewicht inkl. Batterie			2897	2956	3122
2.2		Achslast mit Last vorn/hinten			3822/575	4027/530	4406/516	4753/570
2.3		Achslast ohne Last vorn/hinten			1354/1543	1539/1417	1599/1523	1635/1689
Räder	3.1	Reifentyp - Luft (P), Superelastik (SE), Vollgummi (R)			SE	SE	SE	SE
	3.2	Reifengröße vorn			18x7-8	18x7-8	18x7-8	200/50-10
	3.3	Reifengröße hinten			16x6-8	16x6-8	16x6-8	16x6-8
	3.5	Räder, Anzahl vorn/hinten (x = angetrieben)			2x/2	2x/2	2x/2	2x/2
	3.6	Spurweite vorn	b <sub>10</sub>	mm	894	894	894	914
	3.7	Spurweite hinten	b <sub>11</sub>	mm	880	880	880	880
	Abmessungen	4.1	Neigung Hubgerüst vor/zurück	$\alpha/\beta$	Grad	5/7	5/7	5/7
4.2		Höhe Hubgerüst eingefahren	h <sub>1</sub>	mm	2150	2150	2150	2150
4.3		Freihub	h <sub>2</sub>	mm	120	120	120	120
4.4		Hub	h <sub>3</sub>	mm	3265	3265	3265	3265
		Hubhöhe	h <sub>23</sub>	mm	3300	3300	3300	3300
4.5		Höhe Hubgerüst ausgefahren	h <sub>4</sub>	mm	3845	3845	3845	3845
4.7		Höhe Schutzdach (Kabine)	h <sub>6</sub>	mm	2055	2055	2055	2055
4.8		Sitzhöhe	h <sub>7</sub>	mm	944	944	944	952
4.12		Kupplungshöhe	h <sub>10</sub>	mm	427	427	427	427
4.19		Gesamtlänge	l <sub>1</sub>	mm	2962	3178	3185	3185
4.20		Länge einschließlich Gabelrücken	l <sub>2</sub>	mm	1962	2178	2185	2185
4.21		Gesamtbreite	b <sub>1</sub>	mm	1050	1050	1050	1122
4.22		Gabelzinkenmaße	s/e/l	mm	35/100/1000	35/100/1000	35/100/1000	35/120/1000
4.23		Gabelträger ISO 2328, Klasse/Typ A,B			IIA	IIA	IIA	IIA
4.24		Gabelträgerbreite	b <sub>3</sub>	mm	920	920	920	920
4.31		Bodenfreiheit mit Last unter Hubgerüst	m <sub>1</sub>	mm	80	80	80	90
4.32		Bodenfreiheit Mitte Radstand	m <sub>2</sub>	mm	101	101	101	107
4.33		Arbeitsgangbreite bei Palette 1000 x 1200 quer	A <sub>st</sub>	mm	3243	3455	3462	3462
4.34		Arbeitsgangbreite bei Palette 800 x 1200 längs	A <sub>st</sub>	mm	3399	3607	3615	3615
4.35		Wenderadius	W <sub>a</sub>	mm	1639	1845	1845	1845
4.36	Kleinster Drehpunktabstand	b <sub>13</sub>	mm	205	186	186	186	
Leistungsdaten	5.1	Fahrgeschwindigkeit mit/ohne Last		km/h	20/20	20/20	20/20	20/20
	5.2	Hubgeschwindigkeit mit/ohne Last		m/s	0,44/0,61	0,43/0,61	0,42/0,61	0,38/0,54
	5.3	Senkgeschwindigkeit mit/ohne Last		m/s	0,53/0,55	0,53/0,55	0,53/0,55	0,52/0,50
	5.5	Zugkraft mit/ohne Last		N	5083/5171	5055/5162	4998/5143	4851/5055
	5.6	Max. Zugkraft mit/ohne Last		N	9534/9437	9505/9428	9448/9409	9157/9197
	5.7	Steigfähigkeit mit/ohne Last		%	17,3/22,4	16,6/25,7	15,3/24,2	13,4/24,6
	5.8	Max. Steigfähigkeit mit/ohne Last		%	23,6/22,4	22,7/25,7	21,0/24,2	18,3/24,6
5.10	Betriebsbremse			Mechanisch	Mechanisch	Mechanisch	Mechanisch	
Antrieb	6.1	Fahrmotor, Leistung bei S2 60 min		kW	6,6x2	6,6x2	6,6x2	6,6x2
	6.2	Hubmotor, Leistung bei S3 15%		kW	11	11	11	11
	6.3	Batterie nach nach DIN 43 531/35/36 A, B, C			43 531A	43 531A	43 531A	43 531A
	6.4	Batteriespannung, Nennkapazität K <sub>s</sub>		V/Ah	48/440	48/660	48/660	48/660
	6.5	Batteriegewicht		kg	708	1013	1013	1013
Sonstiges	8.1	Art der Fahrsteuerung			MOSFET	MOSFET	MOSFET	MOSFET
	8.2	Arbeitsdruck für Anbaugeräte		bar	183	183	183	183
	8.3	Ölstrom für Anbaugeräte		l/min	41,3	41,3	41,3	41,3
	8.4	Schalldruckpegel nach EN 12 053, Fahrerohr		dB(A)	70,7	70,7	70,7	73,5

# Abmessungen des Hubgerüsts

Modell			V										FW				FSW							
8FBMT15/16/18/20	Hubhöhe	$h_{23}$	3000	3300	3500	3700	4000	4200	4500	4700	5000	3000	3300	3500	3700	4300	4500	4700	5000	5500	6000	6500	7000	7500
	Hub	$h_3$	2965	3265	3465	3665	3965	4165	4465	4665	4965	2965	3265	3465	3665	4265	4465	4665	4965	5465	5965	6465	6965	7465
	Höhe Hubgerüst eingefahren	$h_1$	2000	2150	2250	2350	2550	2650	2800	2900	3100	2000	2150	2250	2350	1980	2050	2150	2250	2450	2600	2800	3000	3200
	Höhe Hubgerüst ausgefahren <sup>1)</sup>	$h_4$	3545	3845	4045	4245	4545	4745	5045	5245	5545	3555	3855	4055	4255	4845	5045	5245	5545	6045	6545	7045	7545	8045
	Höhe Hubgerüst ausgefahren <sup>2)</sup>	$h_4$	4260	4560	4760	4960	5260	5460	5760	5960	6260	4260	4560	4760	4960	5560	5760	5960	6260	6760	7260	7760	8260	8760
	Freihub, ohne Lastschutzgitter	$h_2$	120	120	120	120	120	120	120	120	120	1485	1635	1735	1835	1475	1545	1645	1745	1945	2095	2295	2495	2695
	Freihub, mit Lastschutzgitter	$h_2$	120	120	120	120	120	120	120	120	120	780	930	1030	1130	760	830	930	1030	1230	1380	1580	1780	1980

1) Ohne Lastschutzgitter.

2) Mit Lastschutzgitter. Die Höhe der Standard-Lastschutzgitter beträgt 1220 mm.

Super-Elastik-Reifen			V										FW				FSW							
8FBMT15	Neigung Hubgerüst/Gabelträger vor	Grad	5	5	5	5	5	5	5	5	5	5	5	5	5	5	5	5	5	5	5	5	5	
	Neigung Hubgerüst/Gabelträger zurück	Grad	7(5)	7(5)	7(5)	7(5)	7(5)	7(5)	7(5)	7(5)	7(5)	7(5)	7(5)	7(5)	7(5)	7(5)	7(5)	7(5)	7(5)	7(5)	5	5	5	5
	Tragfähigkeit bei 500 mm LSP	kg	1500	1500	1500	1500	1500	1480	1450	1400	1350	1500	1500	1500	1500	1450	1450	1400	1400	1250	1100	900	850	700
8FBMT16	Neigung Hubgerüst/Gabelträger vor	Grad	5	5	5	5	5	5	5	5	5	5	5	5	5	5	5	5	5	5	5	5	5	
	Neigung Hubgerüst/Gabelträger zurück	Grad	7(5)	7(5)	7(5)	7(5)	7(5)	7(5)	7(5)	7(5)	7(5)	7(5)	7(5)	7(5)	7(5)	7(5)	7(5)	7(5)	7(5)	7(5)	5	5	5	5
	Tragfähigkeit bei 500 mm LSP	kg	1600	1600	1600	1600	1600	1600	1550	1500	1450	1600	1600	1600	1600	1550	1550	1500	1450	1350	1200	1050	900	750
8FBMT18	Neigung Hubgerüst/Gabelträger vor	Grad	5	5	5	5	5	5	5	5	5	5	5	5	5	5	5	5	5	5	5	5	5	
	Neigung Hubgerüst/Gabelträger zurück	Grad	7(5)	7(5)	7(5)	7(5)	7(5)	7(5)	7(5)	7(5)	7(5)	7(5)	7(5)	7(5)	7(5)	7(5)	7(5)	7(5)	7(5)	7(5)	5	5	5	5
	Tragfähigkeit bei 500 mm LSP	kg	1800	1800	1800	1800	1800	1800	1750	1700	1650	1800	1800	1800	1800	1700	1700	1600	1600	1450	1250	1100	950	800
8FBMT20	Neigung Hubgerüst/Gabelträger vor	Grad	5	5	5	5	5	5	5	5	5	5	5	5	5	5	5	5	5	5	5	5	5	
	Neigung Hubgerüst/Gabelträger zurück	Grad	7(5)	7(5)	7(5)	7(5)	7(5)	7(5)	7(5)	7(5)	7(5)	7(5)	7(5)	7(5)	7(5)	7(5)	7(5)	7(5)	7(5)	7(5)	5	5	5	5
	Tragfähigkeit bei 500 mm LSP	kg	2000	2000	2000	2000	2000	2000	1900	1800	1750	2000	2000	2000	2000	1850	1850	1800	1700	1500	1300	1150	1000	850

Lufstreifen			V										FW				FSW							
8FBMT15	Neigung Hubgerüst/Gabelträger vor	Grad	5	5	5	5	5	5	5	5	5	5	5	5	5	5	5	5	5	5	5	5	5	
	Neigung Hubgerüst/Gabelträger zurück	Grad	7(5)	7(5)	7(5)	7(5)	7(5)	7(5)	7(5)	7(5)	7(5)	7(5)	7(5)	7(5)	7(5)	7(5)	7(5)	7(5)	7(5)	7(5)	5	5	5	5
	Tragfähigkeit bei 500 mm LSP	kg	1500	1500	1500	1500	1500	1480	1450	1400	1350	1500	1500	1500	1500	1400	1380	1350	1200	1100	900	800	700	600
8FBMT16	Neigung Hubgerüst/Gabelträger vor	Grad	5	5	5	5	5	5	5	5	5	5	5	5	5	5	5	5	5	5	5	5	5	
	Neigung Hubgerüst/Gabelträger zurück	Grad	7(5)	7(5)	7(5)	7(5)	7(5)	7(5)	7(5)	7(5)	7(5)	7(5)	7(5)	7(5)	7(5)	7(5)	7(5)	7(5)	7(5)	7(5)	5	5	5	5
	Tragfähigkeit bei 500 mm LSP	kg	1600	1600	1600	1600	1600	1600	1550	1500	1450	1600	1600	1600	1600	1500	1450	1450	1300	1200	1000	900	800	700
8FBMT18	Neigung Hubgerüst/Gabelträger vor	Grad	5	5	5	5	5	5	5	5	5	5	5	5	5	5	5	5	5	5	5	5	5	
	Neigung Hubgerüst/Gabelträger zurück	Grad	7(5)	7(5)	7(5)	7(5)	7(5)	7(5)	7(5)	7(5)	7(5)	7(5)	7(5)	7(5)	7(5)	7(5)	7(5)	7(5)	7(5)	7(5)	5	5	5	5
	Tragfähigkeit bei 500 mm LSP	kg	1800	1800	1800	1800	1800	1800	1750	1700	1650	1800	1800	1800	1800	1600	1580	1550	1350	1250	1050	950	850	750

Die in ( ) aufgeführten Daten beziehen sich auf die Produktreihen mit Fahrerkabine (mindestens Frontscheibe).

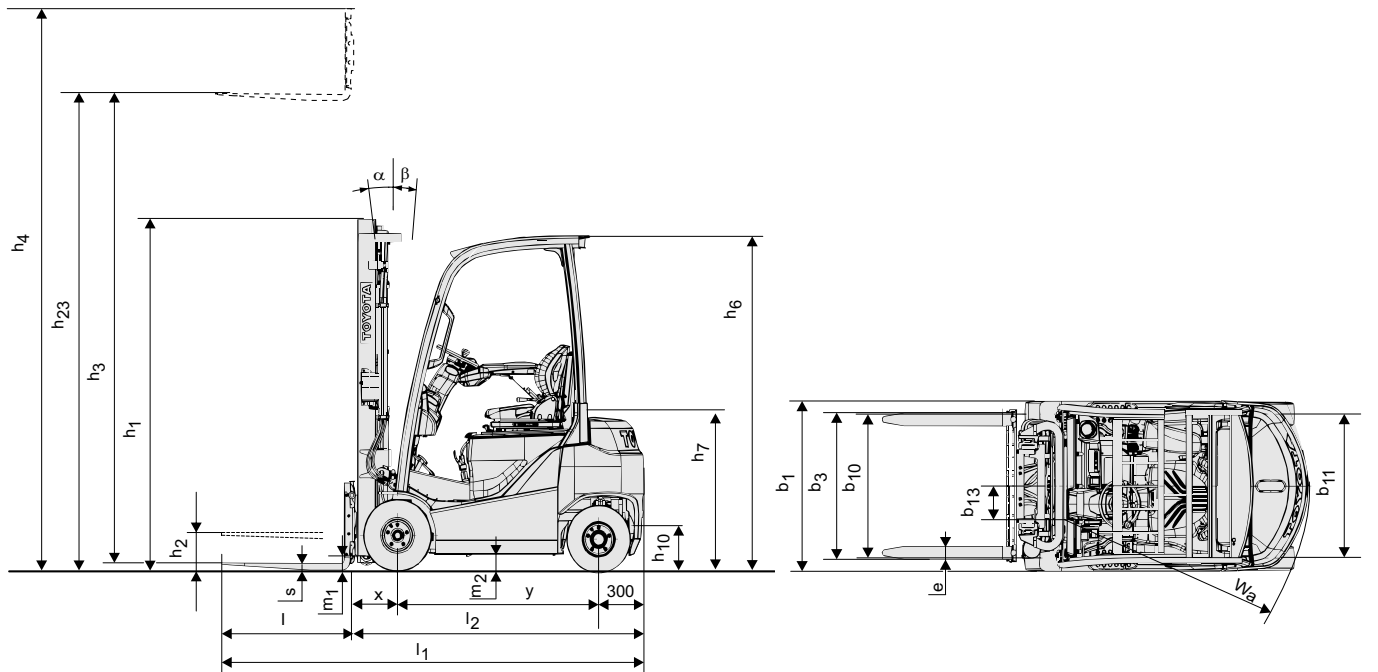

## Standardausstattung

- System für Aktive Stabilität (SAS)
  - Hubgerüststeuerung
  - Lenksynchronisation
  - Lenkachsstabilisator
- AC<sup>2</sup> Drehstromtechnik
- ORS-Fahrersitz
- OPS (Optimaler Personen-Schutz)
- Minihebel mit Fahrtrichtungsumschalter in der Armlehne integriert
- Freisichthubgerüst (Hubhöhe: 3300 mm)
- Gabelzinkenlänge: 1000 mm
- 3 Ventile (A400)
- Ölbadlamellenbremse
- Super Elastik Reifen (SE)
- Vollhydraulische Servolenkung
- Digitales Multifunktionsdisplay mit Radstandanzeige
- Neigbare Lenksäule mit Memory-Funktion

Die Daten in dieser Broschüre wurden unter unseren Standardtestbedingungen ermittelt und unterliegen den üblichen Toleranzen. Das Betriebsverhalten kann je nach Zustand und tatsächlicher Spezifikation des Staplers, sowie je nach Umgebungseinflüssen variieren. Alle technischen Daten gelten für den Zeitpunkt der Drucklegung. Sie können ohne Vorankündigung im Sinne der technischen Weiterentwicklung geändert werden. Auskunfts erteilt Ihr zuständiger Toyota Partner. Die verwendeten Bilder zeigen die Stapler teilweise mit Sonderausstattungen, die nicht zur Standardausstattung gehören. **Stand Dezember 2009**

### Toyota Material Handling Deutschland GmbH

Grovestraße 16, 30853 Langenhagen  
Tel.: 0511 7262-0, Fax.: 0511 7262-137  
E-Mail: [info@de.toyota-industries.eu](mailto:info@de.toyota-industries.eu); <http://www.toyota-forklifts.de>  
Kostenfreie Info-Nr. 0800 287827537

